

Nombre: \_\_\_\_\_ Fecha: \_\_\_\_\_



Manipulables y Símbolos

Dibuja una ficha para cada número.

Ejemplo

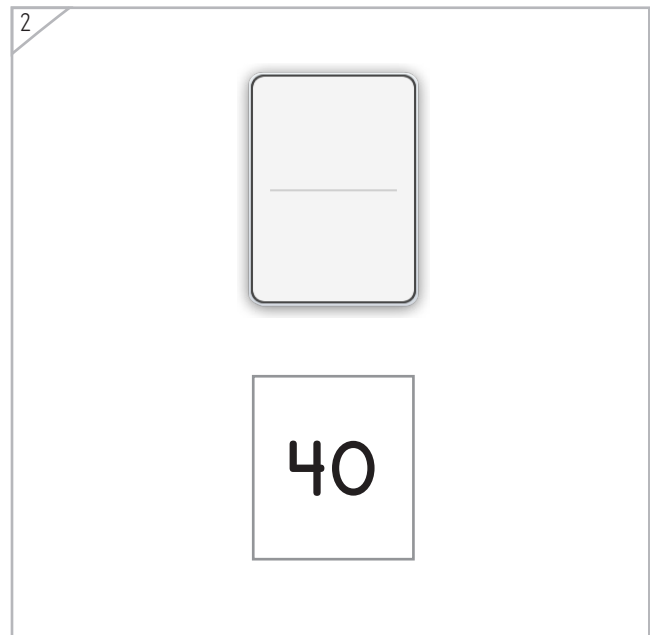
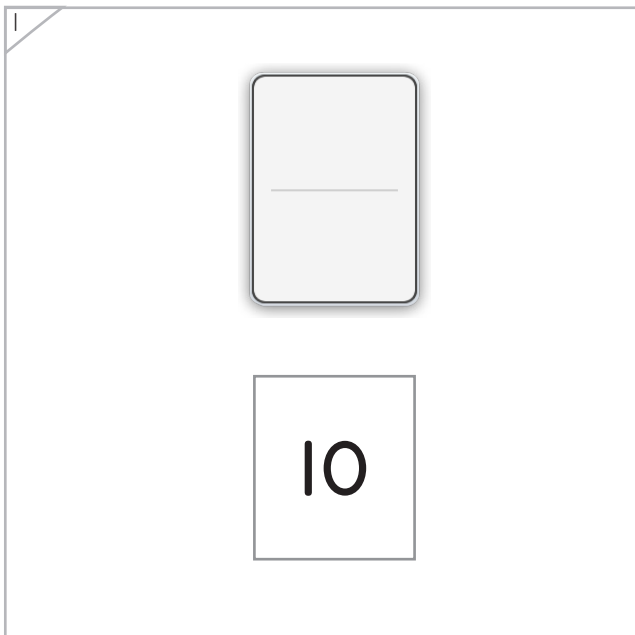

Copyright© 2017 Symphony Learning LLC. Se concede permiso para reproducir esta hoja para uso en el aula.



Nombre: \_\_\_\_\_ Fecha: \_\_\_\_\_



Manipulables y Símbolos

Dibuja una ficha para cada número.

1

30

2

60

3

70

4

50

Copyright© 2017 Symphony Learning LLC. Se concede permiso para reproducir esta hoja para uso en el aula.



Nombre: \_\_\_\_\_ Fecha: \_\_\_\_\_



Manipulables y Símbolos

Dibuja un punto para cada número.

Ejemplo



30

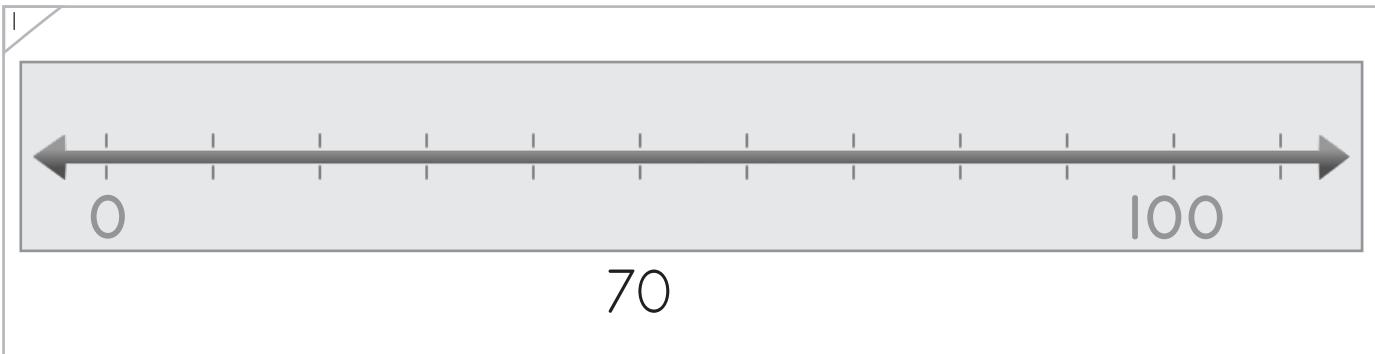

70

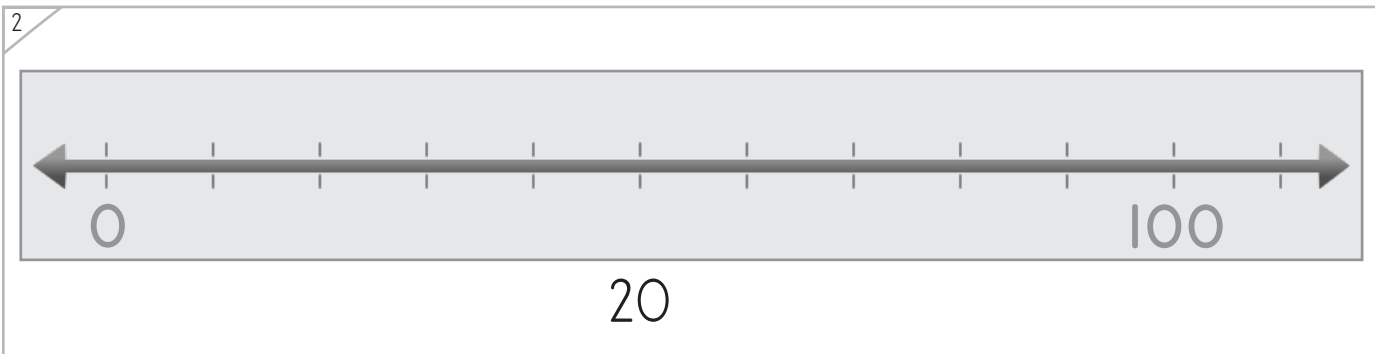

20

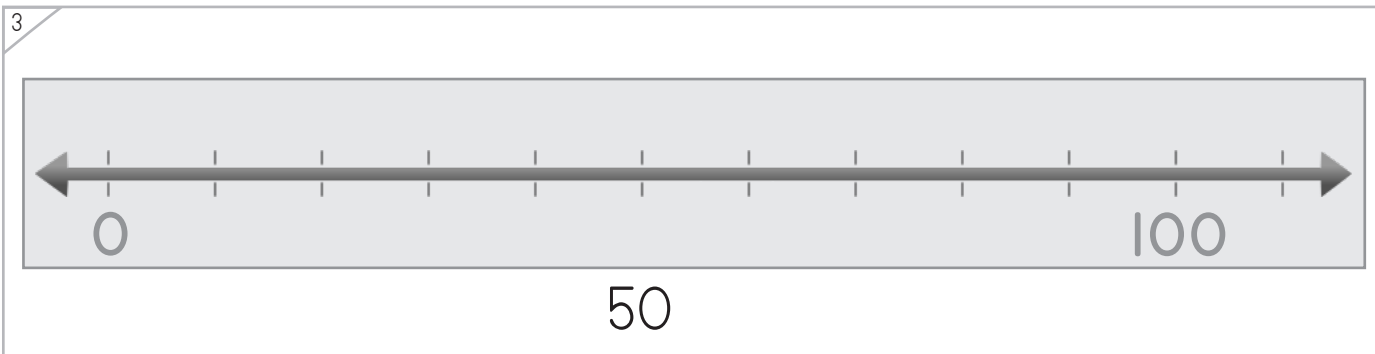

50

Copyright© 2017 Symphony Learning LLC. Se concede permiso para reproducir esta hoja para uso en el aula.





Escribe el número que falta.

Ejemplo

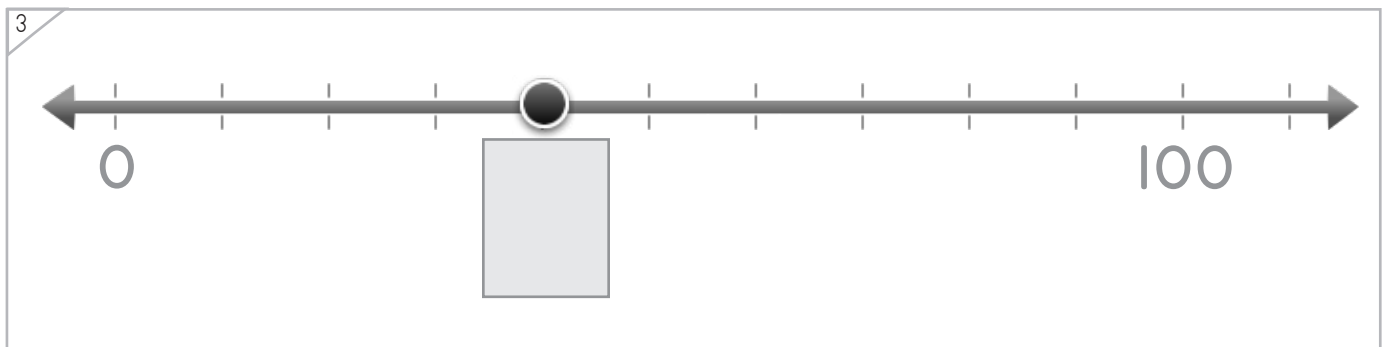
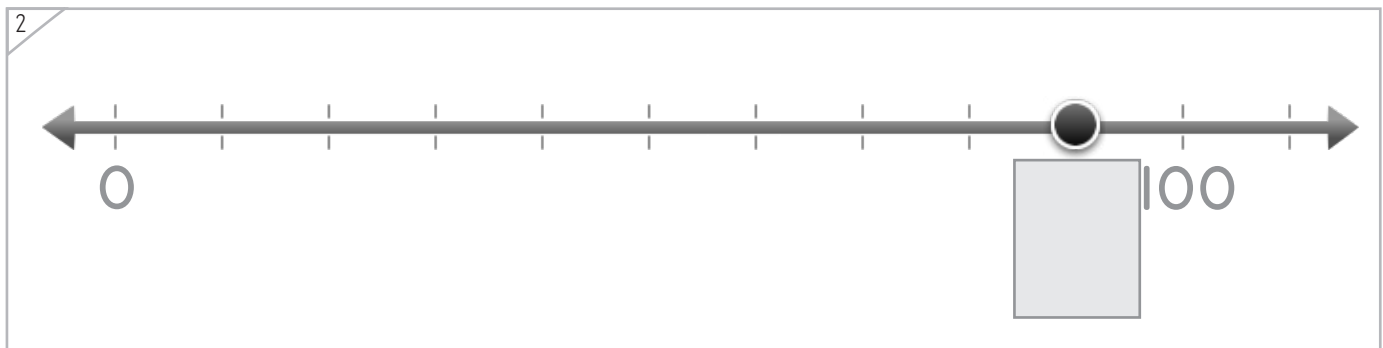
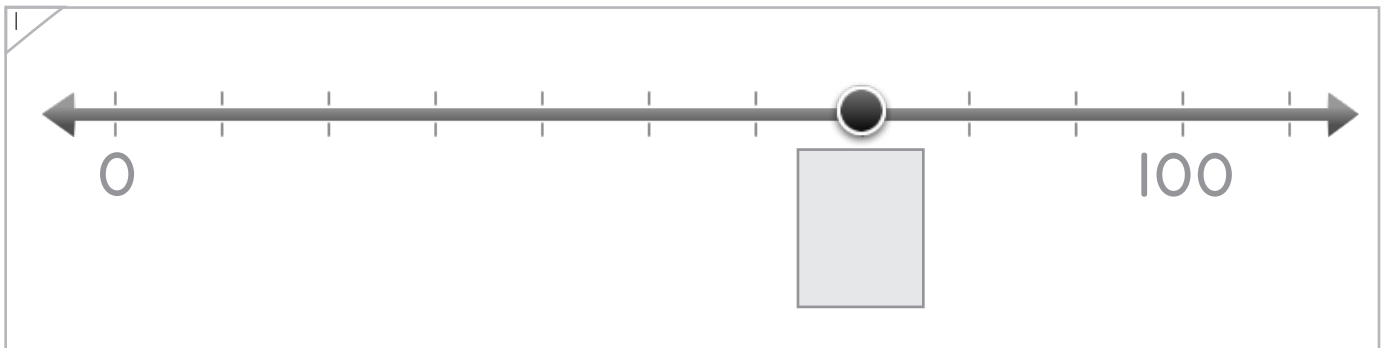
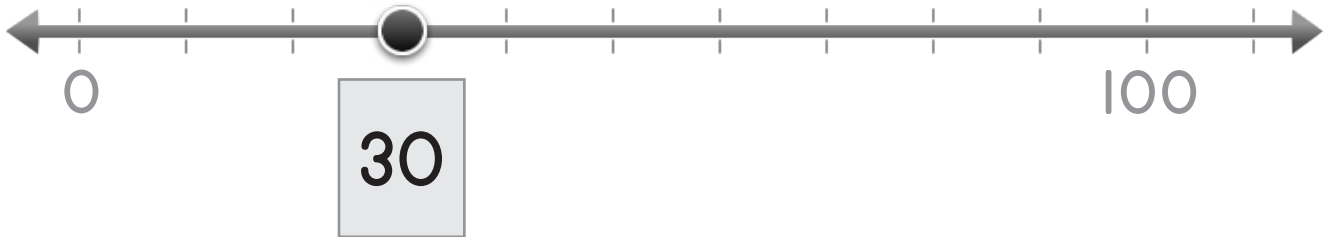

Nombre: \_\_\_\_\_ Fecha: \_\_\_\_\_

Dibuja una barra para cada número.  
Ejemplo



Manipulables y Símbolos

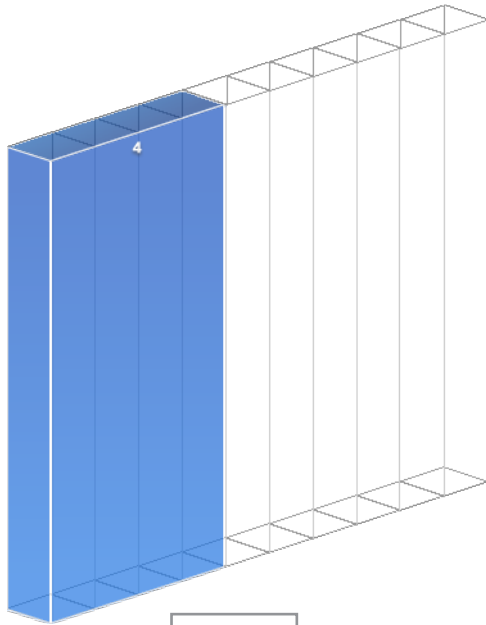

40

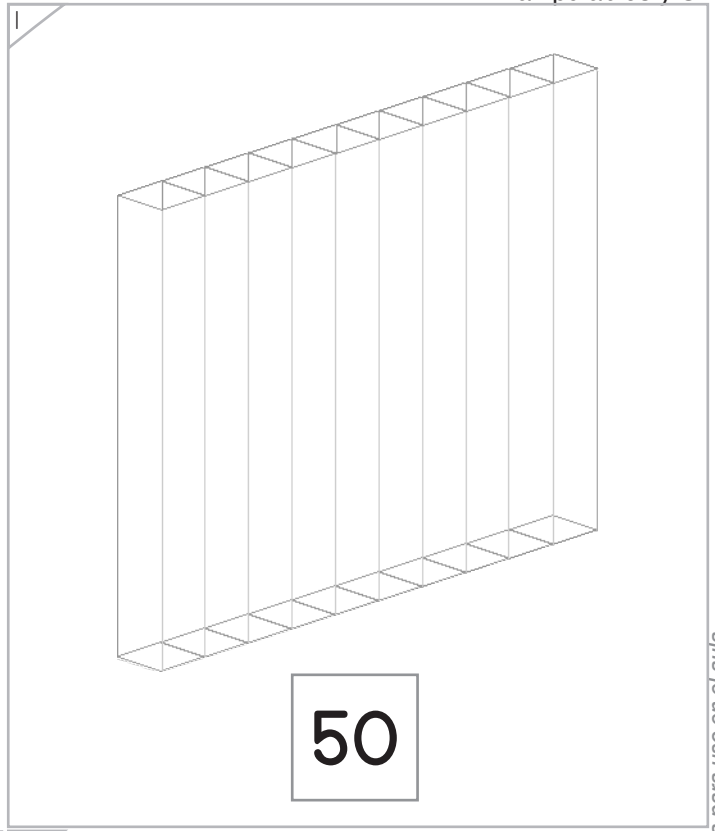

50

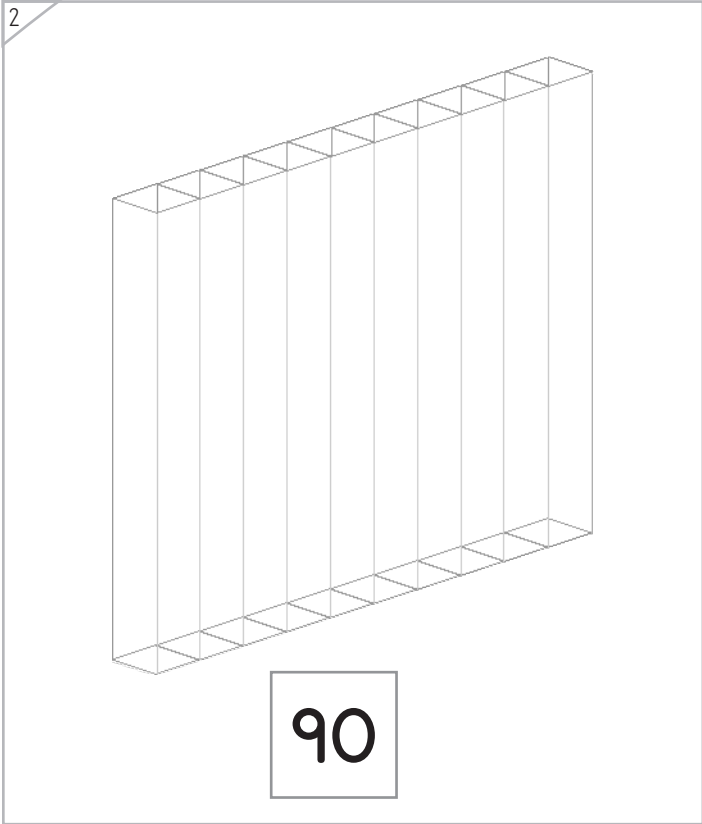

90

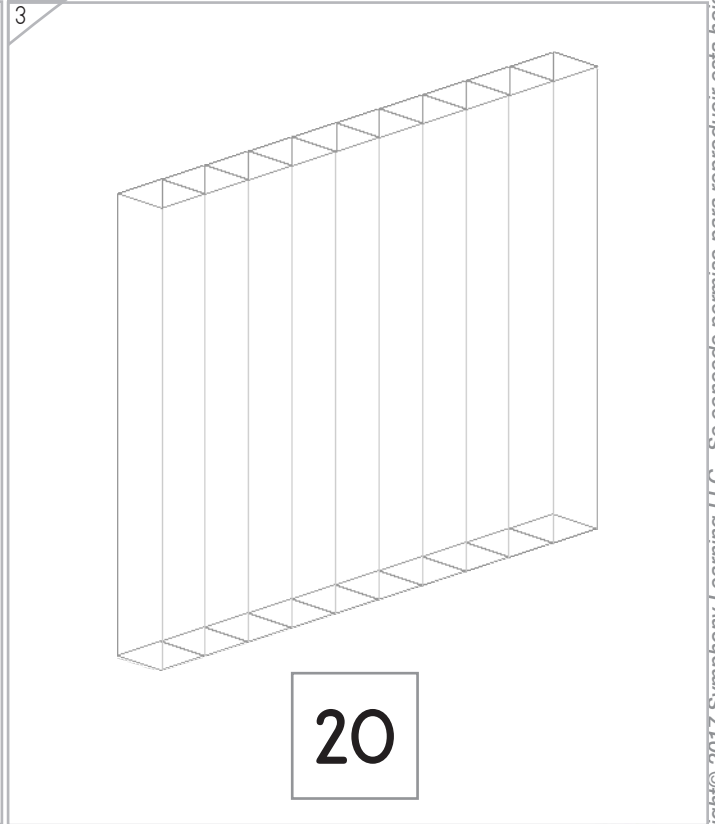

20

Copyright© 2017 Symphony Learning LLC. Se concede permiso para reproducir esta hoja para uso en el aula.



Nombre: \_\_\_\_\_ Fecha: \_\_\_\_\_

Escribe el número para la barra.

Ejemplo



Manipulables y Símbolos

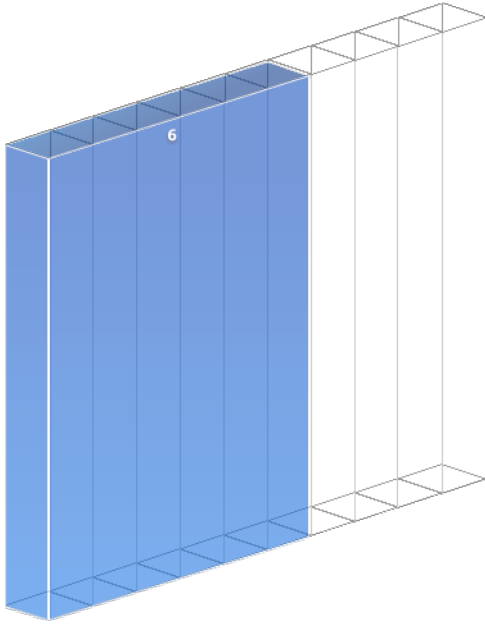

60

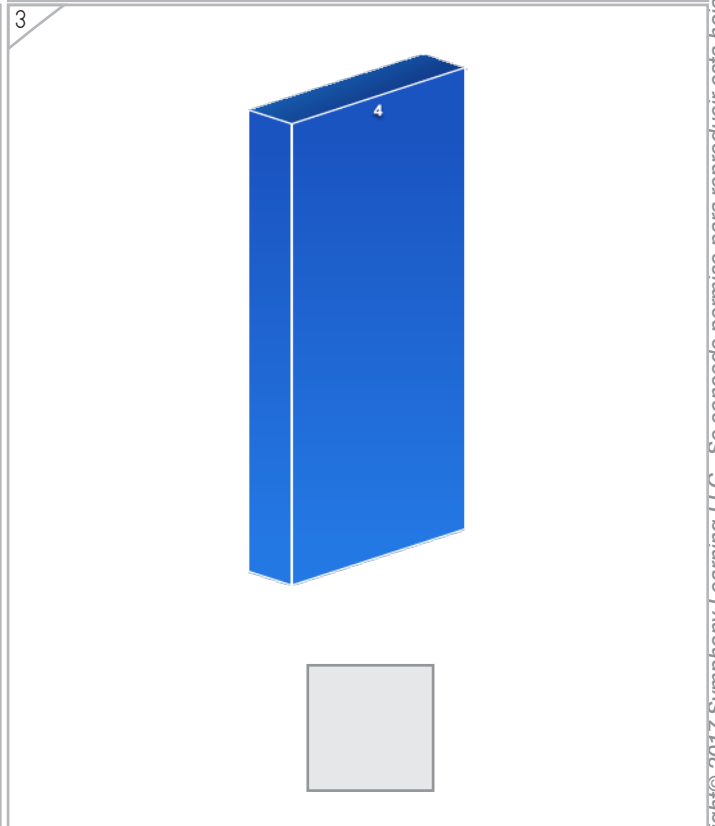
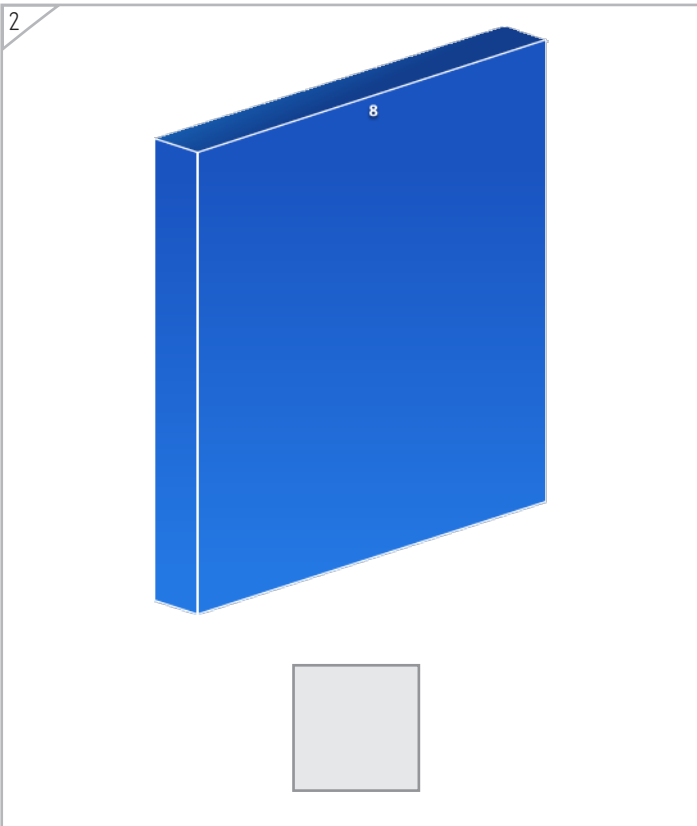
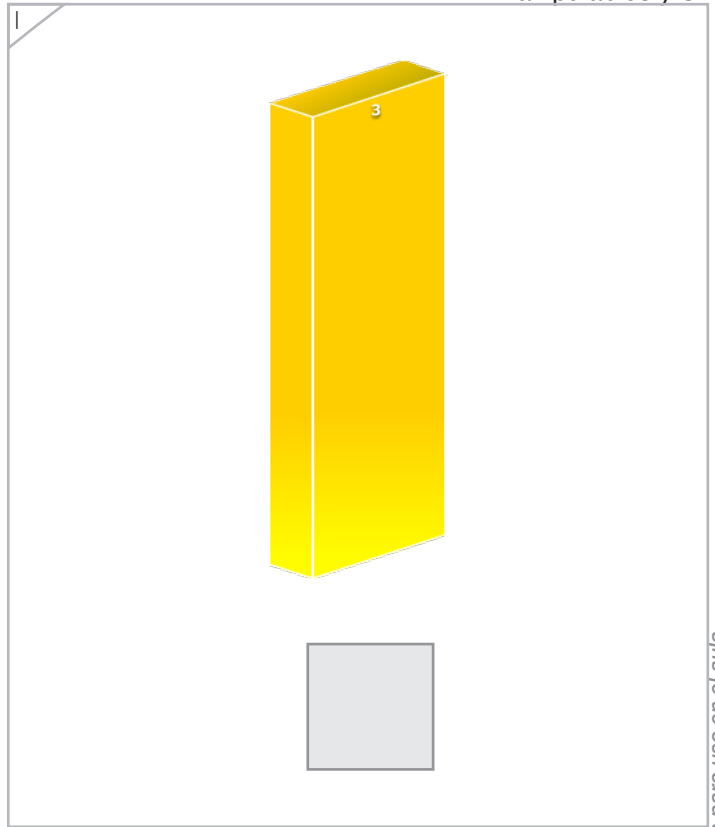

Copyright© 2017 Symphony Learning LLC. Se concede permiso para reproducir esta hoja para uso en el aula.

