

Nombre: \_\_\_\_\_ Fecha: \_\_\_\_\_

Cuenta hacia adelante: dibuja la ficha que sigue.

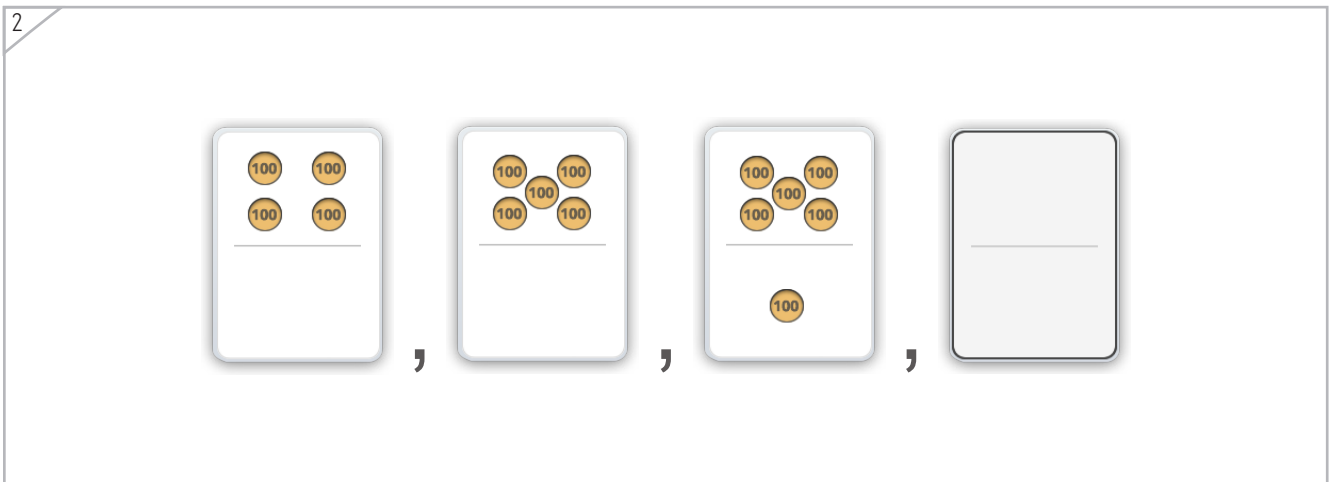

Ejemplo



Copyright© 2017 Symphony Learning LLC. Se concede permiso para reproducir esta hoja para uso en el aula.





Cuenta hacia adelante: dibuja la ficha que sigue.

1

100 100 100

100 100  
100 100

100 100  
100 100

2

100 100  
100 100

100 100  
100 100

100 100  
100 100  
100 100

3

100 100  
100 100  
100

100 100  
100 100  
100 100  
100 100  
100 100





Manipulables

Cuenta hacia adelante: dibuja la barra que sigue.

Ejemplo

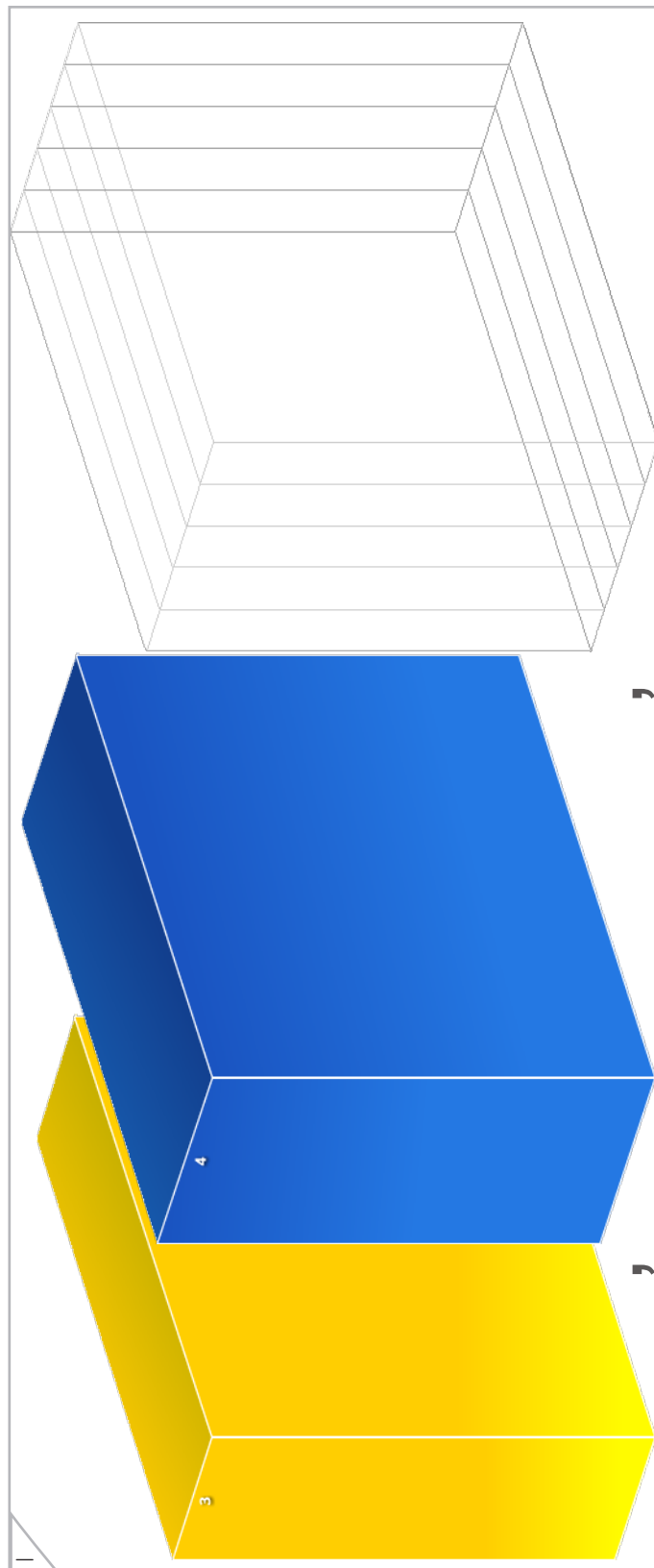
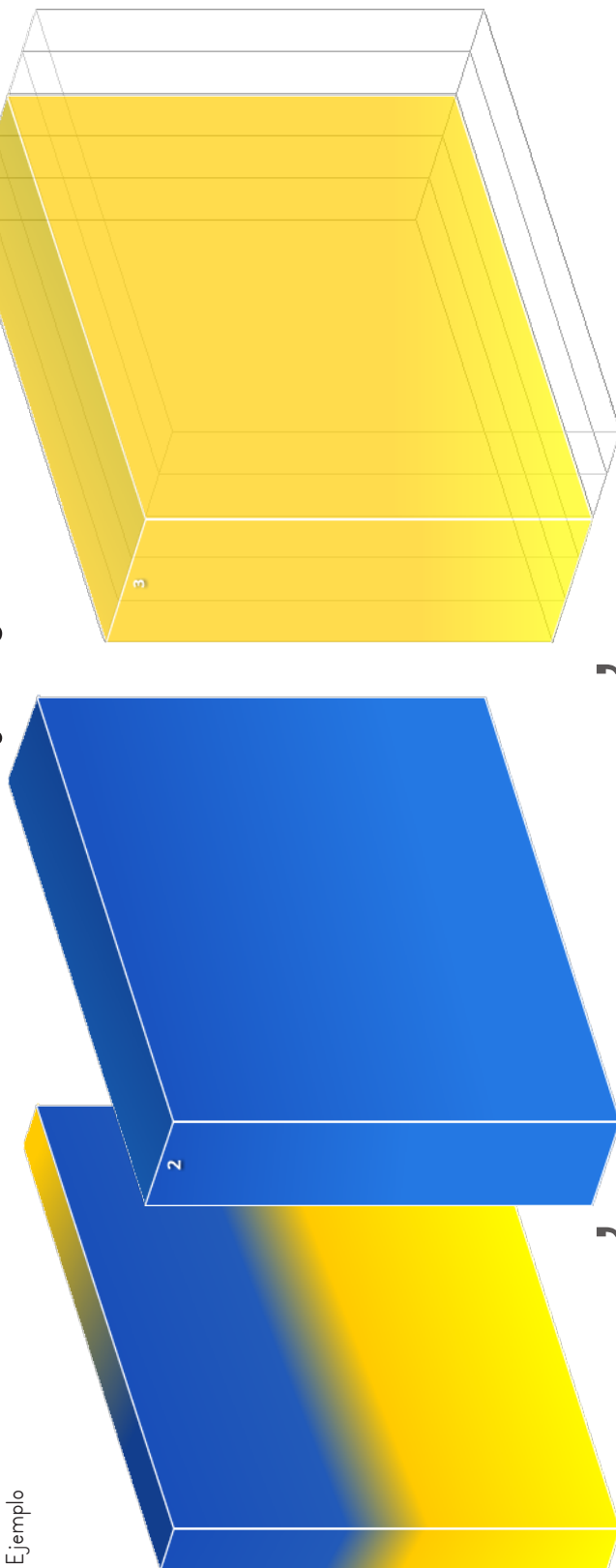

Cuenta hacia adelante: dibuja la barra que sigue.

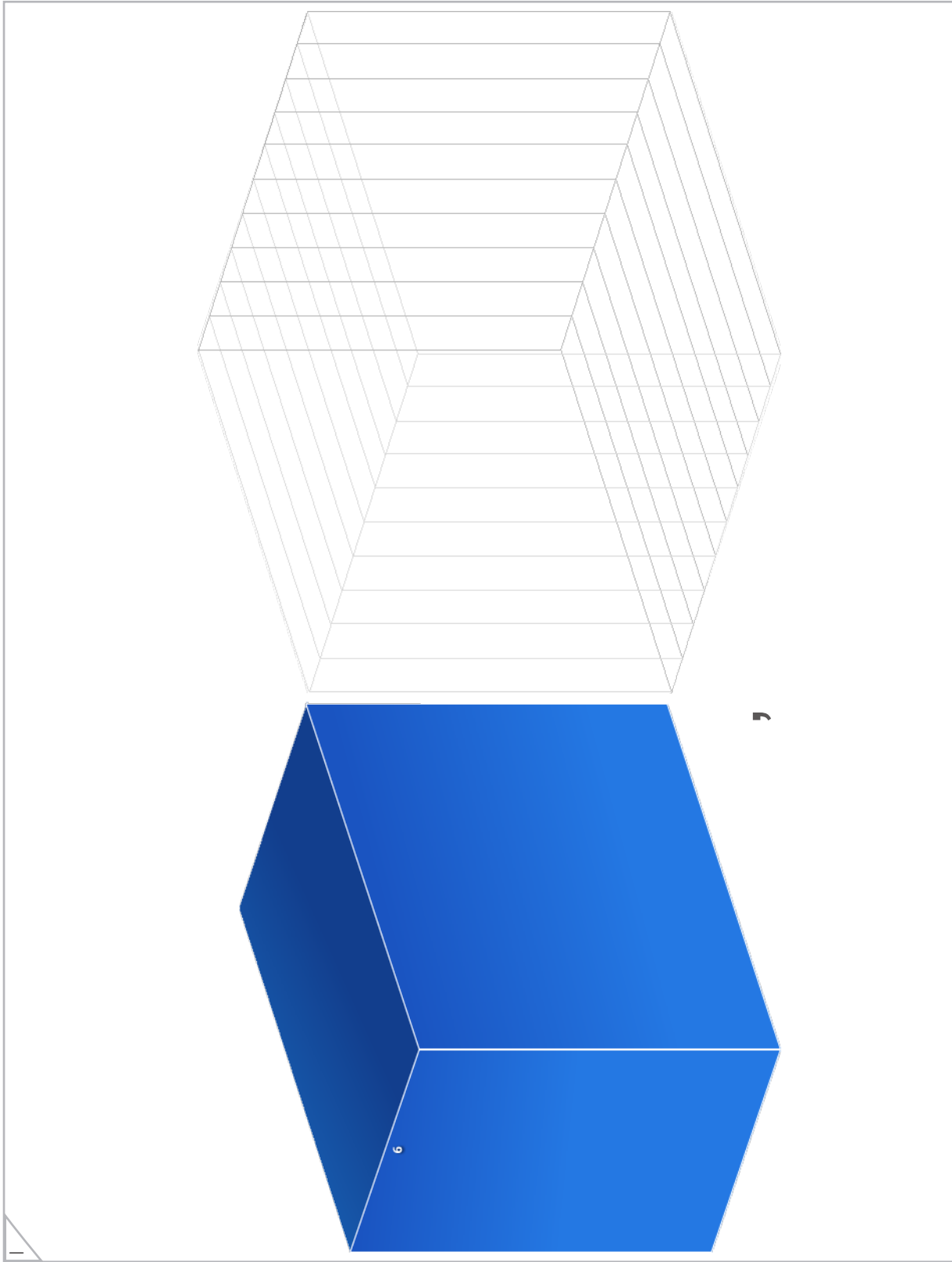



Escribe el número que falta.

Ejemplo

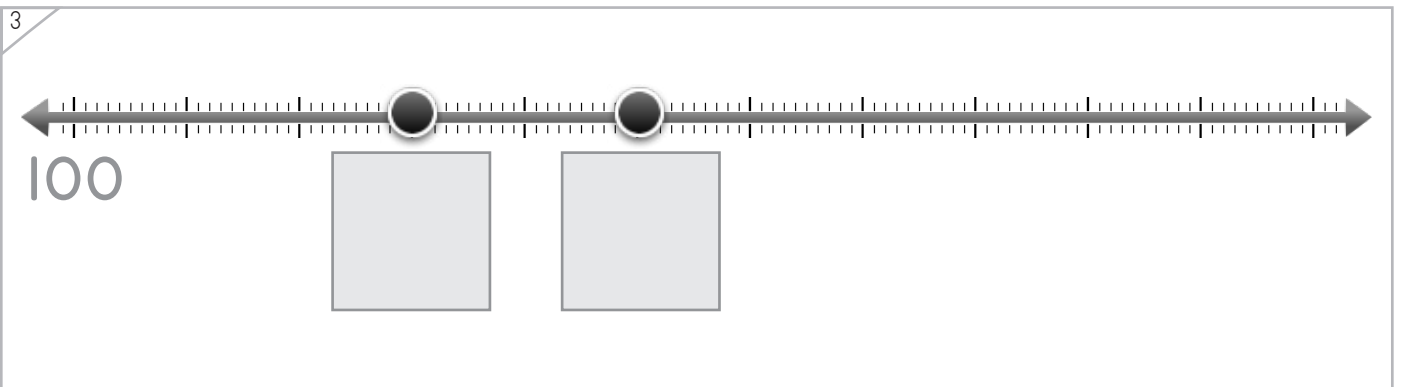
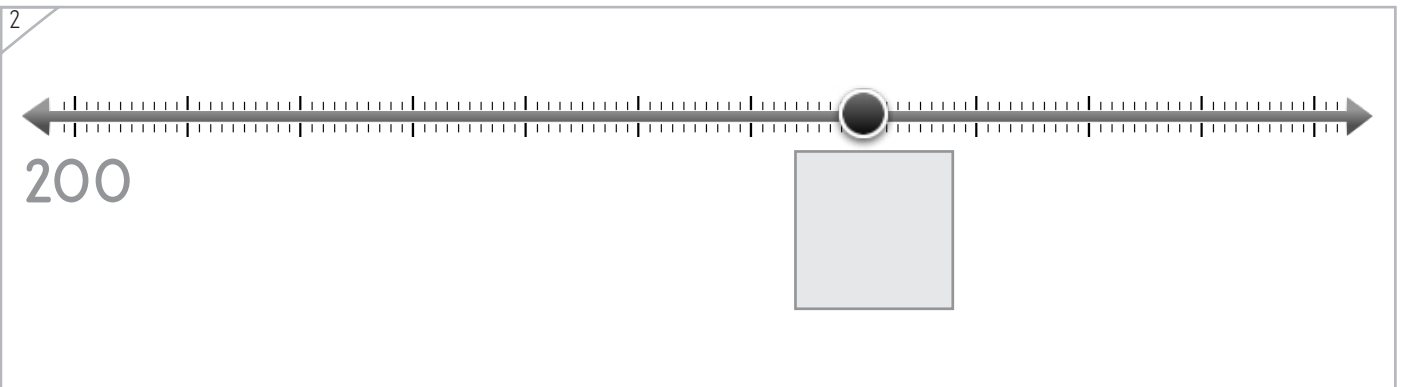
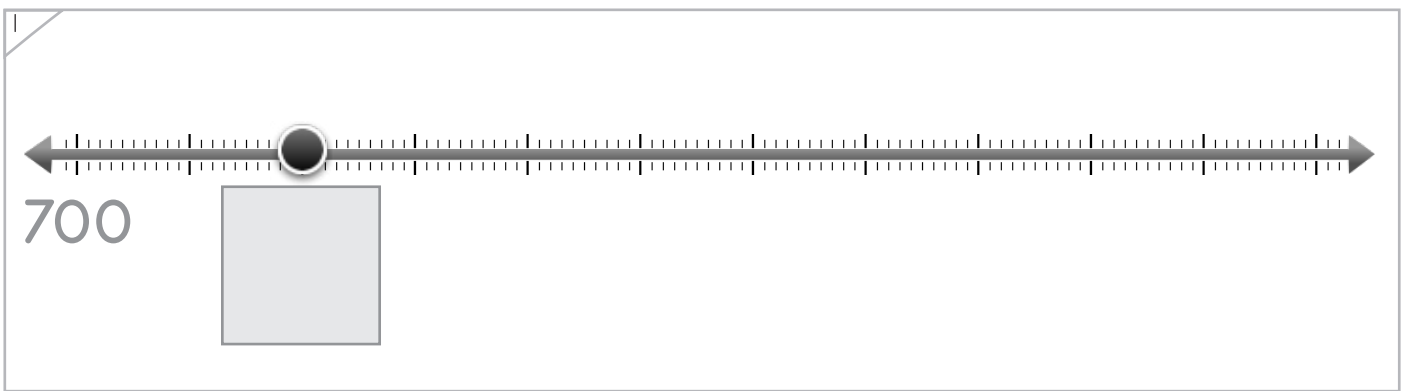
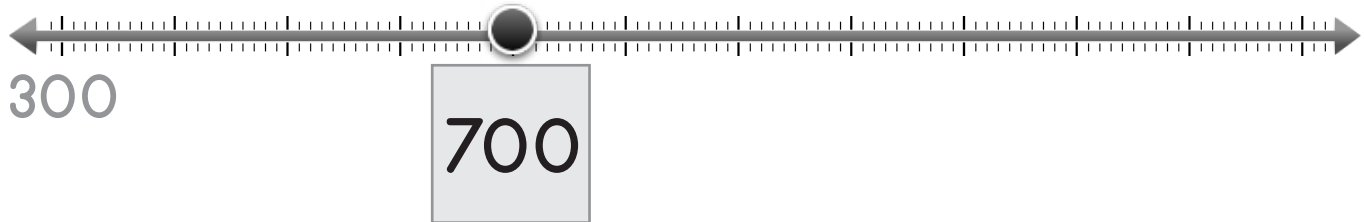

Copyright© 2017 Symphony Learning LLC. Se concede permiso para reproducir esta hoja para uso en el aula.



Nombre: \_\_\_\_\_ Fecha: \_\_\_\_\_



Símbolos

Cuenta hacia adelante: escribe los números que faltan.

200 , 300 , 400 ,

400 , 500 , 600 ,

, 800

300 , 400 ,

, 700 , 800

100 ,

, 400 , 500 , 600



Nombre: \_\_\_\_\_ Fecha: \_\_\_\_\_



Símbolos

Cuenta hacia adelante: escribe los números que faltan.

0 , 100 , 200 ,

500 , 600 , 700 ,

500 , 600 ,

, 900

300 ,

, 600 , 700 , 800

