

Nombre: \_\_\_\_\_ Fecha: \_\_\_\_\_

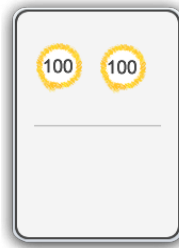

Dibuja la ficha que sea "100 menos".

Ejemplo

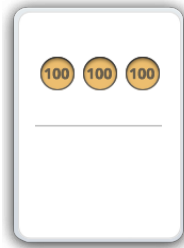

1

2

3

4

Copyright© 2017 Symphony Learning LLC. Se concede permiso para reproducir esta hoja para uso en el aula.



Nombre: \_\_\_\_\_ Fecha: \_\_\_\_\_



Dibuja el punto que sea "100 menos".

Ejemplo

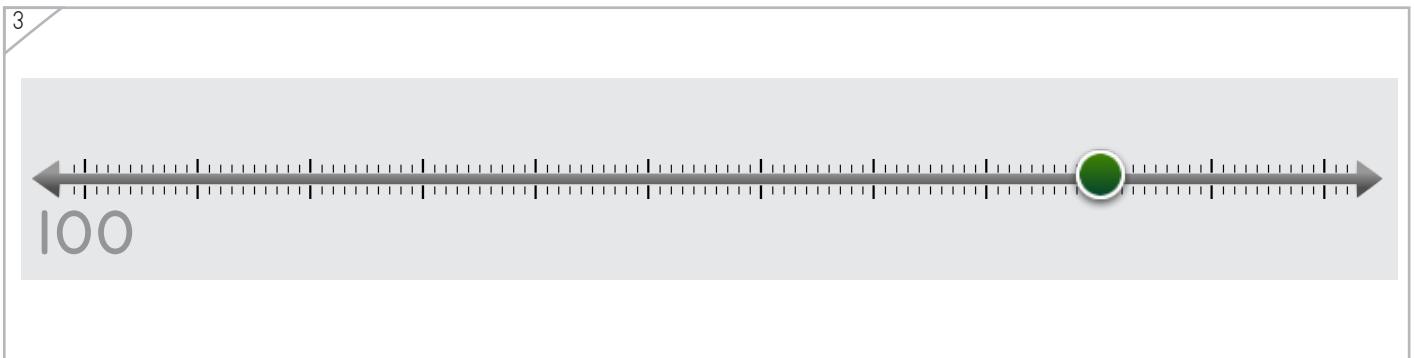
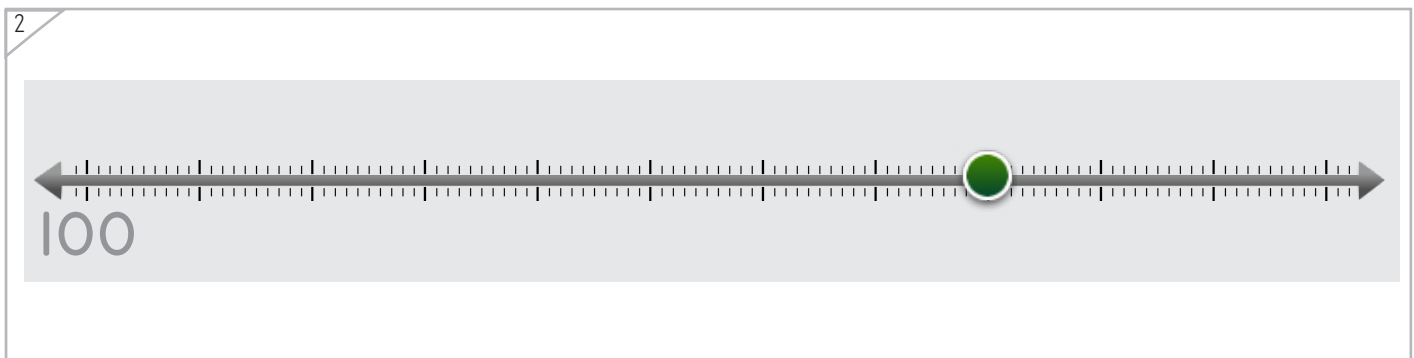
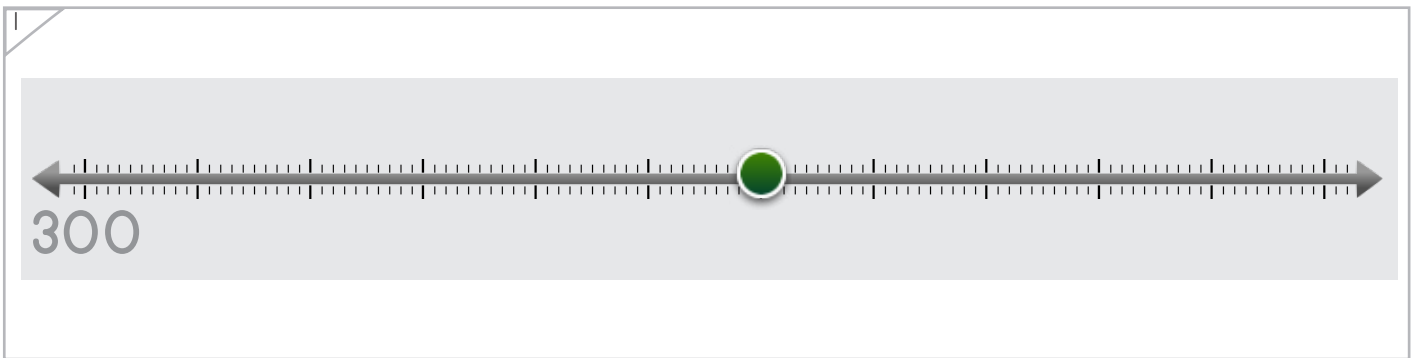
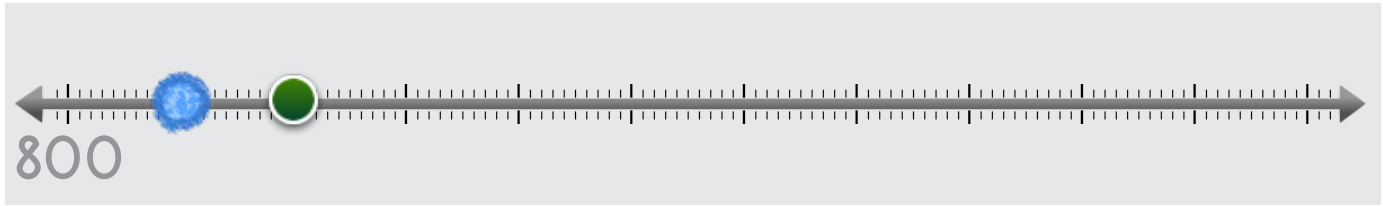

Copyright© 2017 Symphony Learning LLC. Se concede permiso para reproducir esta hoja para uso en el aula.



Nombre: \_\_\_\_\_ Fecha: \_\_\_\_\_



Manipulables

Dibuja la barra que sea "100 menos".

Ejemplo

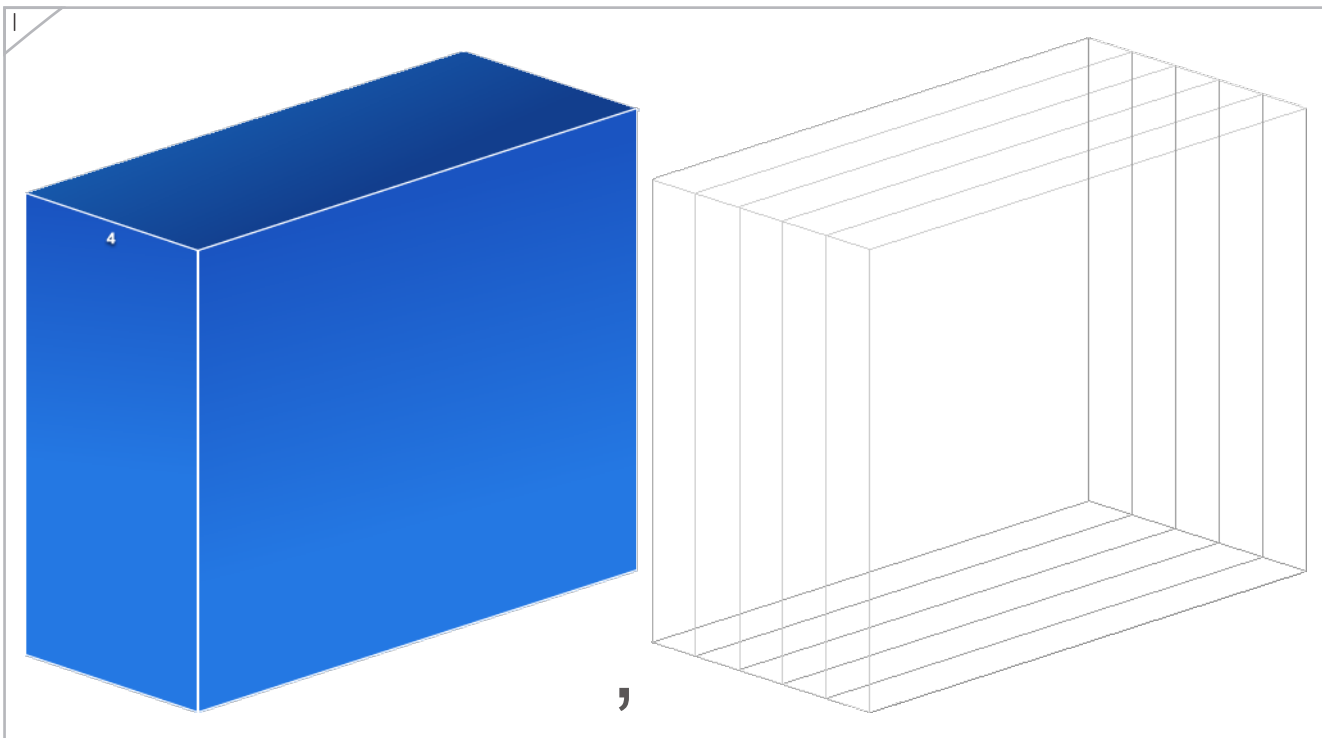
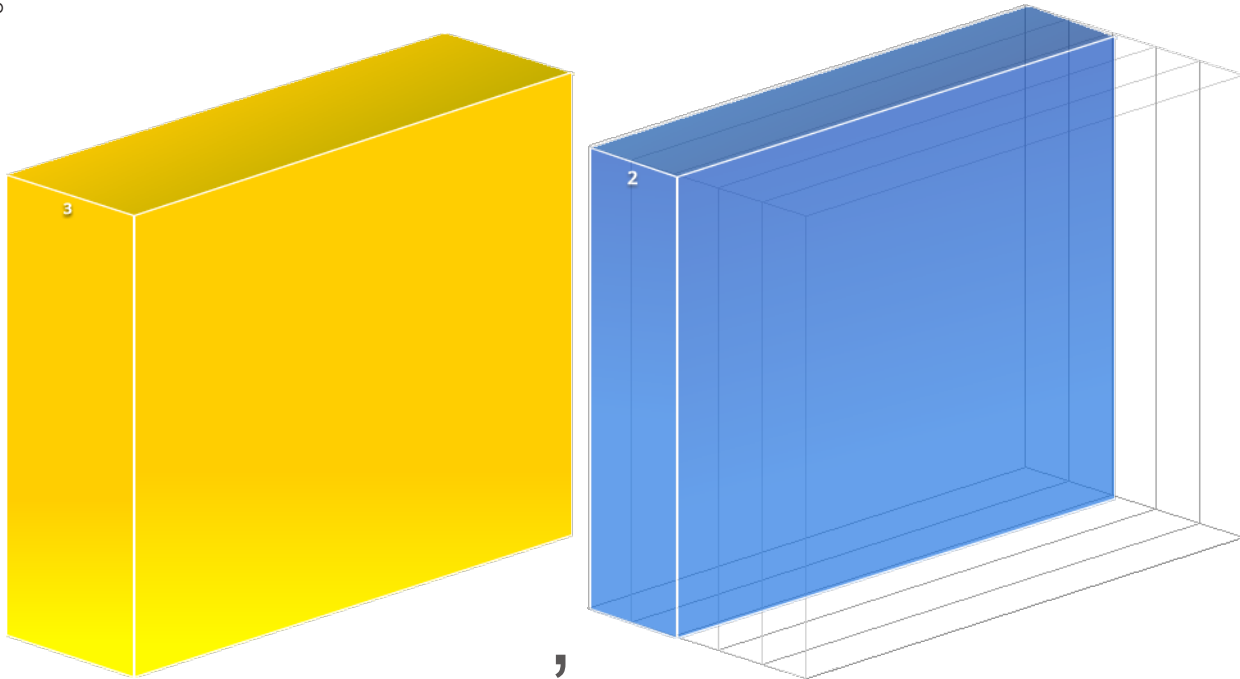

Copyright© 2017 Symphony Learning LLC. Se concede permiso para reproducir esta hoja para uso en el aula.



Nombre: \_\_\_\_\_ Fecha: \_\_\_\_\_



Símbolos

Escribe el número que sea "100 menos".

700

300

200

100

500

900

600

800

